

DEVELON

Minibagger

DX27Z-7

DX35Z-7



	DX27Z-7	DX35Z-7
Max. Leistung	18,4 kW	18,4 kW
Betriebsgewicht	2798 kg	3995 kg
Löffelvolumen	0,06 m ³	0,11 m ³



DEVELON

DX272

WARNING



DEVELON DX27Z-7 UND DX35Z-7 MINIBAGGER:

LERNEN SIE DIE NEUE DEVELON- MASCHINENGENERATION KENNEN

Mit den Develon-Baggern DX27Z-7 und DX35Z-7 heben Sie Ihr Geschäft auf ein neues Niveau. Die Bagger DX27Z-7 und DX35Z-7 sind außergewöhnlich leistungsstark, trotzdem umweltfreundlich und zeichnen sich durch eine hervorragende Kraftstoffeffizienz aus.

STEIGERN SIE GEWINN, PRODUKTIVITÄT UND KRAFTSTOFFEFFIZIENZ

SPITZENLEISTUNG IN EINEM VIELSEITIGEN PAKET

- Eine kompakte und leistungsstarke Maschine mit perfekter Anpassungsfähigkeit an jede Baustelle.
- Hohe Hydraulikleistung des Werkzeugträgers.
- Dank extrem kompakter Bauweise und Auslegerschwenkung auf engstem Raum einsetzbar.
- Der Bagger wurde speziell für Schwerlastanwendungen konzipiert und überzeugt durch einen anhaltend wirtschaftlichen Betrieb.
- Das neu eingeführte Planierschild ermöglicht eine größere Hubhöhe und Grabtiefe der Planieraupe.

EFFIZIENZ

Dank des brandneuen Designs bieten die neuen Modelle DX27Z-7 und DX35Z-7 bei jeder Art von Anwendung ein hohes Maß an Effizienz. Der DX27Z-7 bietet die beste Kompaktheit am Markt, während der DX35Z-7 den besten Kompromiss zwischen Kompaktheit und Hubleistung bietet, wenn es um schwere Lasten geht.

KONTROLLIERBARKEIT

- Das komfortable und präzise Hydrauliksystem ist in der Lage, alle auf der Baustelle benötigten Anbaugeräte anzutreiben.
- Die Durchflussrate kann vom Fahrer proportional gesteuert werden.
- 2 Fahrgeschwindigkeiten mit Schaltautomatik.
- Die klappbaren Fahrpedale sorgen bei Nichtgebrauch für viel Platz im Fußraum.
- Steuerung der Auslegerschwenkung durch Pedal.





EINFACHE WARTUNG

- Alle Komponenten, Filter und Nachfüllpunkte sind vom Boden aus gut zugänglich.
- Der DX27Z-7/ DX35Z-7 wurde dafür konzipiert, die Arbeit zu erleichtern.
- Er bietet einfachen Zugang zu Filtern, Flüssigkeiten und allen Servicepunkten – einschließlich Motor, Pumpenmodul, Ventilblock, Kühlsystem und Leitungen.
- Mit der schnellen und einfachen Maschinendiagnose lassen sich wichtige Systeme in Echtzeit über das digitale 5,7-Zoll-Bedienfeld in der Kabine überwachen.

PRODUKTIVITÄT

Überragende Grab-, Zug- und Traktionskräfte, um die Herausforderungen jeder Baustelle zu meistern.

SICHERHEIT

- Rückfahrkamera (optional)
- Leistungsstarke LED-Scheinwerfer und umfassende Sicht auf den Arbeitsbereich dank großer Glastür
- Sperrventil für Ausleger und Löffelstiel
- ROPS-Kabine
- OPG-Schutzgitter (optional)

KOMFORT

- Eine der geräumigsten Kabinen auf dem Markt mit geringen Geräusch- und Vibrationswerten und hervorragender Rundumsicht.
- Große Glastür für leichten Zugang und bessere Sicht.
- Zur Serienausrüstung gehören ein beheizbarer, voll einstellbarer luftgefederter Sitz sowie eine Klimaautomatik.

LEISTUNG

Der neue Stufe V-Motor von Develon mit DOC und DPF ist außerordentlich leistungsstark – mit hohem Drehmoment bei niedrigen Drehzahlen.



HOCHLEISTUNGS- HYDRAULIKBAGGER DEVELON DX27Z-7/ DX35Z-7

Bietet eine Vielzahl neu gestalteter Funktionen und neuer Technologien, die einen reibungslosen Betrieb, überlegene Produktivität und Stabilität, erstklassigen Fahrerkomfort und verbesserte Kraftstoffeffizienz gewährleisten. Diese leistungsstarke Maschine ist eine enorme Unterstützung auf Ihrer Baustelle.

HOHE VIELSEITIGKEIT UND GERINGERER KRAFTSTOFFVERBRAUCH

EIN MODELL MIT NEUARTIGEN LEISTUNGSMERKMALEN

Der Hydraulikbagger DX27Z-7/DX35Z-7 in Kurzheckbauweise wurde mit dem Konzept entwickelt, dem Endbenutzer optimalen Wert zu bieten. Konkret heißt das:

- Produktionssteigerung und Kraftstoffersparnis dank einer elektronischen Steuerung für das Hydrauliksystem und einem Motor der neuen Generation.
- Verbesserte Ergonomie, erhöhter Komfort und hervorragende Rundumsicht sorgen für ein sicheres und angenehmes Arbeitsumfeld.
- Höhere Zuverlässigkeit durch den Einsatz von Hochleistungswerkstoffen, kombiniert mit neuen Verfahren der strukturellen Beanspruchungsanalyse, haben die Komponentenlebensdauer erhöht und somit Betriebskosten gesenkt.
- Weniger Wartungsaufwand erhöht die Baggerverfügbarkeit und senkt Betriebskosten.

GARANTIERT HÖCHSTE LEISTUNG IN JEDEM ARBEITSUMFELD

Das moderne Hydrauliksystem bietet in Zusammenarbeit mit einem leistungsstarken Motor maximale Grab- und Zugkräfte für einen effizienten Betrieb. Der DX27Z-7/DX35Z-7 bietet daher eine herausragende Leistung, Arbeitseffizienz und Anpassungsfähigkeit an jedes Arbeitsumfeld.

DEVELON D17-MOTOR

Das leistungsstarke und umweltfreundliche „Herz“ des DX27Z-7/DX35Z-7, das für hohe Betriebseffizienz und angenehme Arbeitsbedingungen sorgt.

AUSLEGERSCHWENKUNG

Die Auslegerschwenkfunktion gestattet Arbeiten auf engstem Raum.

LEISTUNGSSTARKE GRABKRAFT (LÖFFEL)

Dank Leistungsstärke, Effizienz und erhöhter Grabkraft lässt sich jede Aufgabenstellung meistern.

PLANIERSCHILD

Das geschweißte, vereinheitlichte Schild liefert auch unter widrigen Arbeitsbedingungen Langlebigkeit. Automatisch gesteuerte Schwimmstellung des Planierschilds für schnelle und einfache Nivellierarbeiten.

2. FAHRSTUFE UND SCHALTAUTOMATIK

Die Fahrmotoren schalten nach dem Herunterschalten unter Last automatisch in die hohe Fahrstufe zurück. Dies vereinfacht das Manövrieren und erleichtert Planierarbeiten.





1

3

8

4

5

9

13

10

12

11

7

6

1. Sonnenblende
2. Fenstergriff
3. Parallelscheibenwischer
4. Anzeigemonitor
5. Develon Smart Touch
6. Neu konstruierte Pedale
7. Ebener, geräumiger, leicht zu reinigender Boden
8. Schlüsselloser Start (Develon Smart Key)
9. Joysticks und Schalter integriert in einstellbaren Konsolen
10. Sitz mit optionaler Sitzheizung
11. Verbesserte Sicht nach unten
12. Sonnenbrillenfach
13. Separater Hebel für Sitzhöhen- und Sitzflächenneigung

DER IDEALE ARBEITSPLATZ – GANZ AUF IHRE BEDÜRFNISSE ZUGESCHNITTEN

DIE KABINE WURDE ERGONOMISCH GESTALTET UND STELLT DEN KOMFORT DES FAHRERS IN DEN MITTELPUNKT

Der DX27Z-7/DX35Z-7 bietet Ihnen optimale Arbeitsbedingungen. Die innovative ROPS-Druckkabine ist zu Ihrer Sicherheit nach ISO zertifiziert. Der geräumige Innenraum bietet einen voll einstellbaren und komfortablen Sitz. In angenehmer Sitzposition haben Sie bequemen Zugang zu verschiedenen Staufächern und profitieren von der hervorragenden Rundumsicht über den Einsatzort. Geräusch- und Vibrationswerte wurden gesenkt; die Klimaanlage steigert die Produktivität und somit Ihre Investitionsrendite. Die Leistung der Klimaanlage (optional) wurde durch den Einsatz von mehr Düsen als bei äquivalenten Geräten verbessert.

LÄNGERE LEBENSDAUER – WENIGER WARTUNGSaufWAND

Ein verstärktes Chassis sorgt für hohe Festigkeit, während der optimierte Ausleger eine gleichmäßige Lastverteilung und somit höhere Lebensdauer gewährleistet. Qualitativ hochwertige Materialien, modernste computergestützte Konstruktion und Dauertests unter Extrembedingungen garantieren, dass Ihr Bagger stets einsatzbereit ist. Der DX27Z-7/DX35Z-7 ist wartungsarm – längere Wartungsintervalle erhöhen die Verfügbarkeit der Maschine vor Ort, und qualifizierte Develon-Techniker sorgen bei Bedarf für zusätzliche Unterstützung.



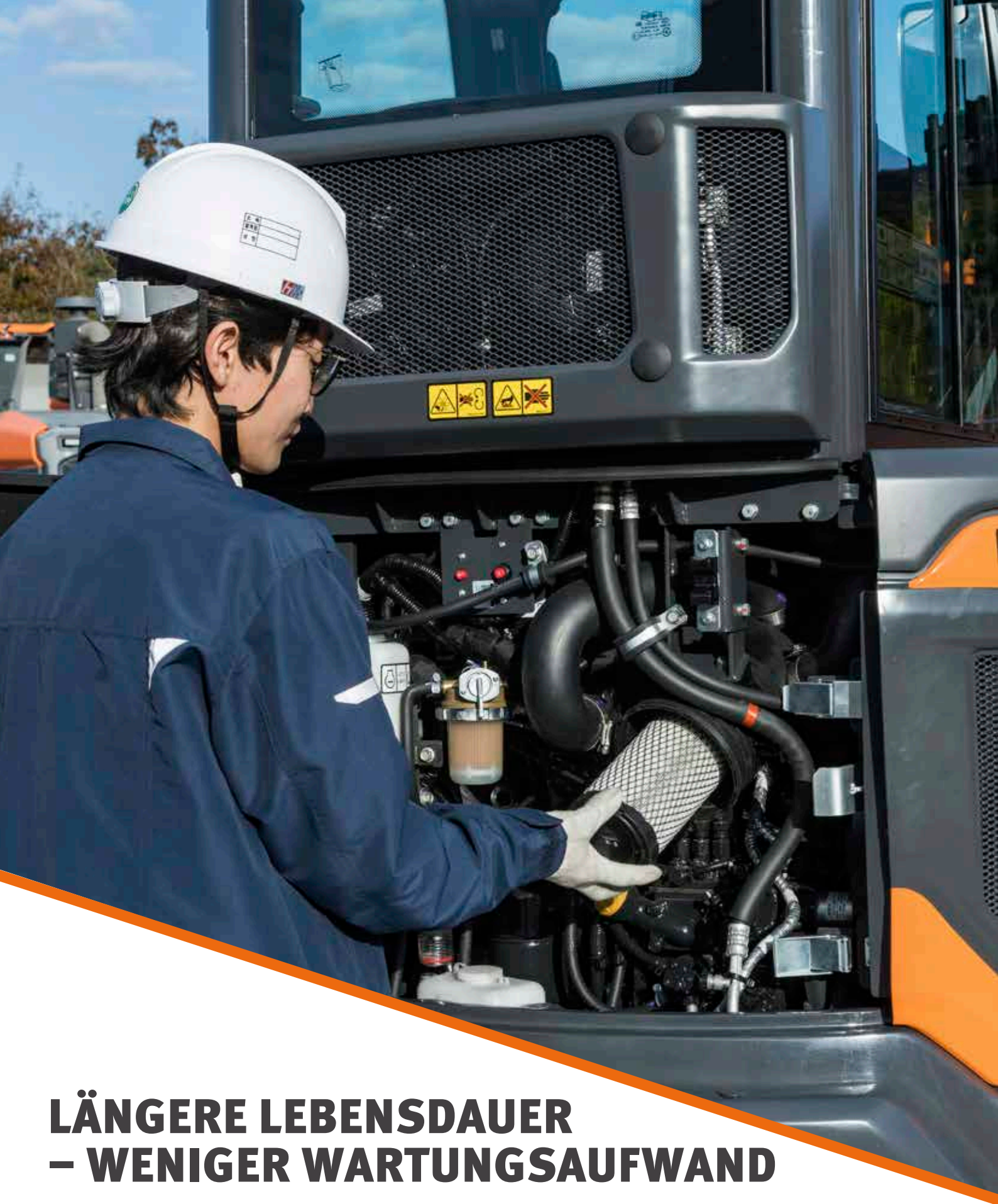

LÄNGERE LEBENSDAUER – WENIGER WARTUNGSaufwand

Für maximale Leistungsfähigkeit und eine einfache Wartung kommen in den Baggermodellen DX27Z-7/DX35Z-7 modernste von Develon Infracore s.r.o. entwickelte Technologien zum Einsatz. Dies bietet dem Fahrer bequeme Wartungskontrollpunkte und maximiert die Arbeitseffizienz des DX27Z-7/DX35Z-7.

OPTIMALER WARTUNGSZUGANG

OPTIMALER WARTUNGSZUGANG

- Die Batterie kann über einen Schalter zur langfristigen Lagerung abgeschaltet werden
- Der Betriebsstundenzähler lässt sich bequem vom Boden aus ablesen
- Alle Filter (Motorölfilter, Kraftstoffvorfilter, Kraftstofffilter und Vorsteuerfilter) sind jetzt vom Boden aus erreichbar. Dies vereinfacht Wartungsarbeiten

ENTLÜFTUNG

Die Hydraulik wurde so konzipiert, dass Pumpenkavitation verhindert wird.

VERSTÄRKTER AUSLEGER

Mithilfe von Finite-Elemente-Analysen sowie 3D-Computersimulationen wurde die Auslegerform für eine bessere Lastverteilung über die gesamte Maschine optimiert. Diese Verbesserung begrenzt zusammen mit verstärktem Material die Komponentenermüdung für mehr Langlebigkeit und höhere Zuverlässigkeit.

LÖFFELSTIEL-BAUGRUPPE

Beim Löffelstiel wird durch die Verwendung von Gusselementen und Materialverstärkungen rund um die Anschlussstutzen eine größere Festigkeit erzielt, was die Bauteillebensdauer erhöht.

GUMMIRAUPEN

Die Gummiraupen besitzen eine bessere Rutsch- und Haftfestigkeit und schonen Gehwege und Straßenbeläge in städtischen Umgebungen.

MOTORRAUM

Der Motorraum ist für eine einfachere Wartung ausgelegt, und die robuste Schalldämmung im Inneren der Motorabdeckung reduziert die Geräusentwicklung, was die Lärmbelastung für den Fahrer und das Maschinenumfeld reduziert.

ÖLDRUCKANZEIGE

Der Hydraulikölstand kann einfach am Schauglas an der Hydrauliktankseite kontrolliert werden.

SCHMIERFETTLEITUNG

Die integrierten Schmierfettleitungen vereinfachen die Wartung des Schwenklagers und des Auslegerschwenkzylinders.

EXTERNER TANKDECKEL

Der an der Außenseite angebrachte abschließbare Tankdeckel macht das Betanken einfach und sicher. Zusätzlichen Komfort bietet ein akustisches Warnsignal beim Erreichen des maximalen Kraftstofffüllstands.

TRANSPORTIERBARKEIT

Beide Modelle sind kompakt und leicht zu transportieren.



TECHNISCHE DATEN

DX27Z-7

MOTOR

Der Develon-D17-Dieselmotor zeichnet sich durch überragende Leistung und Wirtschaftlichkeit aus und erfüllt vollständig die neueste Stufe-V-Abgasnorm. Zum Erzielen einer optimalen Maschinenleistung nutzt der Motor Hochdruckeinspritzdüsen, eine natürliche Ansaugung und elektronische Motorsteuerungen. Wassergekühlter Viertaktmotor mit EGR.

Model

D17

Anz. Zylinder

3

Nennleistung bei 2400 U/min

ISO 14396 18,4 kW (25 PS)

Max. Drehmoment bei 1600 U/min

97 Nm

Leerlaufdrehzahl (niedriger/hocher Bereich)

1300 - 2400 U/min

Hubraum

1647 cm³

Bohrung x Hub

87 mm x 92,4 mm

Anlasser

12 V / 1,7 kW

Batterien – Lichtmaschine

1 x 12 V, 55 Ah - 13,5 V, 75 A

Luftfilter

Doppelement-Luftfilter

UNTERWAGEN

Extrem robuste Bauweise – aus hochwertigem und strapazierfähigem Material, mit vollständig geschweißten Strukturen zur Stressreduzierung.

- Lebensdauer geschmierte Laufrollen
- Leiträder und Antriebsritzeln mit schwimmenden Dichtungen montiert
- Kettenglieder aus induktionsgehärteter Legierung mit Dreifachprofil
- Wärmebehandelte Verbindungsbolzen
- Hydraulische Ketteneinstellvorrichtung mit stoßdämpfendem Spanmechanismus

Obere Rollen (Standard-Kettenstege)

1

Untere Rollen

3

Anzahl der Kettenglieder und Kettenstege pro Seite

44

HYDRAULIKSYSTEM

Das e-EPOS (Electronic Power Optimising System) ist das Gehirn des Baggers – es minimiert den Kraftstoffverbrauch und optimiert die Effizienz des Hydrauliksystems unter allen Einsatzbedingungen. Zur Harmonisierung des Betriebs von Motor und Hydraulik ist das e-EPOS über einen Datenübertragungskanal an das Motorsteuergerät (ECU) angeschlossen.

- 2 Fahrgeschwindigkeiten bieten entweder ein erhöhtes Drehmoment oder eine hohe Fahrgeschwindigkeit
- Kraftstoffeinsparung durch Cross-Sensing-Pumpensystem
- Automatische Geschwindigkeitsminderung
- 3 Betriebsarten
- Strömungs- und Druckregelung der Zusatzhydraulikkreise von der Bedienkonsole aus
- Computergestützte Pumpendurchsatzsteuerung

Hauptpumpen

Axialkolbenpumpe mit variablem Hub	2 x 28,8 l/min
Zahnradpumpe	1 x 19,2 l/min

Vorsteuerpumpe

Zahnradpumpe	
Maximaler Förderstrom bei 2400 U/min	10,8 l/min

Druckbegrenzungsventileinstellungen

Arbeitsgruppe	220 kgf/cm ²
Fahren	220 kgf/cm ²
Schwenken	170 kgf/cm ²
Vorsteuerkreis	23 kgf/cm ²

HYDRAULIKZYLINDER

Kolbenstangen und Zylinderkörper aus hochfestem Stahl. Stoßdämpfungsmechanismus in allen Zylindern integriert: erschütterungsfreier Betrieb und längere Lebensdauer der Kolben.

Zylinder	Anzahl	Bohrung x Kolbenstangendurchmesser x Hub (mm)
Ausleger	1	70 x 40 x 575
Löffelstiel	1	70 x 40 x 506
Löffel	1	65 x 35 x 435
Planierschild	1	85 x 40 x 129
Ausleger-schwenkung	1	80 x 45 x 643

KABINE

Für eine optimale Temperatur- und Luftfeuchtigkeitsregelung sind Klimaanlage und Heizung integriert. Ein automatisch geregelter Lüfter liefert die druckbeaufschlagte und gefilterte Kabinenluft, die über mehrere Schächte in der gesamten Kabine verteilt wird. Der verstellbare, beheizbare und luftgefederte Fahrersitz hat einen integrierten Sicherheitsgurt. Der ergonomische Sitz und die Joystick-Konsole können unabhängig voneinander auf die Bedürfnisse des Fahrers eingestellt werden.

A-gewichteter Emissions-Schalldruckpegel an der Fahrerposition, LpAd (ISO 6396:2008)

Angegeben: 78 dB(A)

A-gewichteter Schalldruckpegel, LWAd (2000/14/EC)

Angegeben: 97 dB(A)

Gemessen: 96 dB(A)

SCHWENKMECHANISMUS

Der Schwenkmechanismus verwendet einen Axialkolbenmotor, der zum Erzielen eines maximalen Drehmomentes ein 2-stufiges Planetenuntersetzungsgetriebe im Ölbad antreibt.

- Schwenklager: einreihiges Schrägkugellager mit induktionsgehärtetem internem Getriebe
- Internes Zahnstangengetriebe in Schmiermittelbad

Max. Schwenkgeschwindigkeit

9,3 U/min

Max. Schwenkmoment

868,3 kgf·m

GEWICHT UND BODENDRUCK

	Maschinengewicht (kg)	Bodendruck (kgf/cm²)
300-mm-Gummiraupen	2798	0,28

FRONTANBAUGERÄTE

	Länge (mm)	Gewicht (kg)	Grabkräfte (ISO) (t)
Ausleger serienm.	2090	96,5	–
Löffelstiel serienm.	1300	55	1,30
Löffelstiel kurz	1100	47	1,45

FÜLLMENGEN

Kraftstofftank	43 l
Kühlsystem (Kühler)	4,8 l
Hydraulikölbehälter	38 l
Motoröl	5,8 l
Fahrantrieb	2 × 0,9 l

ANTRIEB

Jede Kette wird von einem unabhängigen Axialkolbenmotor mit hohem Drehmoment über ein Planetengetriebe angetrieben. Zwei Hebel/Fußpedale sorgen für eine reibungslose Fahrt, bei Bedarf mit gegenläufigem Betrieb. Das Kettenfahrwerk schützt Fahrmotor, Bremse und Planetengetriebe. Die Mehrfachscheibenbremsen werden federbetätigt und hydraulisch gelöst.

Fahrgeschwindigkeit (niedriger/hoher Bereich)

2,4 - 4,2 km/h

Maximale Zugkraft

3,13 t

Maximale Steigfähigkeit

25° / 70 %

TECHNISCHE DATEN

DX35Z-7

MOTOR

Der Develon-DN1.7-Dieselmotor zeichnet sich durch überragende Leistung und Wirtschaftlichkeit aus und erfüllt vollständig die neueste Stufe-V-Abgasnorm. Zum Erzielen einer optimalen Maschinenleistung nutzt der Motor Hochdruckeinspritzdüsen, eine natürliche Ansaugung und elektronische Motorsteuerungen. Wassergekühlter Viertaktmotor mit EGR.

Model

DN1.7

Anz. Zylinder

3

Nennleistung bei 2200 U/min

ISO 14396 18,4 kW (25 PS)

Max. Drehmoment bei 1600 U/min

97 Nm

Leerlaufdrehzahl (niedriger/hocher Bereich)

1300 - 2350 U/min

Hubraum

1647 cm³

Bohrung x Hub

87 mm x 92,4 mm

Anlasser

12 V / 1,7 kW

Batterien – Lichtmaschine

1 x 12 V, 55 Ah - 13,5 V, 75 A

Luftfilter

Doppelement-Luftfilter

UNTERWAGEN

Extrem robuste Bauweise – aus hochwertigem und strapazierfähigem Material, mit vollständig geschweißten Strukturen zur Stressreduzierung.

- Lebensdauer geschmierte Laufrollen
- Leiträder und Antriebsritzeln mit schwimmenden Dichtungen montiert
- Kettenglieder aus induktionsgehärteter Legierung mit Dreifachprofil
- Wärmebehandelte Verbindungsbolzen
- Hydraulische Ketteneinstellvorrichtung mit stoßdämpfendem Spannmechanismus

Obere Rollen (Standard-Kettenstege)

1

Untere Rollen

3

Anzahl der Kettenglieder und Kettenstege pro Seite

44

Kettengliederabstand

101,6 mm

HYDRAULIKSYSTEM

Das e-EPOS (Electronic Power Optimising System) ist das Gehirn des Baggers – es minimiert den Kraftstoffverbrauch und optimiert die Effizienz des Hydrauliksystems unter allen Einsatzbedingungen. Zur Harmonisierung des Betriebs von Motor und Hydraulik ist das e-EPOS über einen Datenübertragungskanal an das Motorsteuergerät (ECU) angeschlossen.

- 2 Fahrgeschwindigkeiten bieten entweder ein erhöhtes Drehmoment oder eine hohe Fahrgeschwindigkeit
- Kraftstoffeinsparung durch Cross-Sensing-Pumpensystem
- Automatische Geschwindigkeitsminderung
- 3 Betriebsarten
- Strömungs- und Druckregelung der Zusatzhydraulikkreise von der Bedienkonsole aus
- Computergestützte Pumpendurchsatzsteuerung

Hauptpumpe

Axialkolbenpumpe mit variablem Hub	2 x 37 l/min
Zahnradpumpe	20,7 l/min

Vorsteuerpumpe

Zahnradpumpe	
Maximaler Förderstrom bei 2200 U/min	10,8 l/min

Druckbegrenzungsventileinstellungen

Arbeitsgruppe	250 kgf/cm ²
Fahren	250 kgf/cm ²
Schwenken	220 kgf/cm ²
Vorsteuerkreis	23 kgf/cm ²

HYDRAULIKZYLINDER

Kolbenstangen und Zylinderkörper aus hochfestem Stahl. Stoßdämpfungsmechanismus in allen Zylindern integriert: erschütterungsfreier Betrieb und längere Lebensdauer der Kolben.

Zylinder	Anzahl	Bohrung x Kolbenstangendurchmesser x Hub (mm)
Ausleger	1	85 x 50 x 633
Löffelstiel	1	80 x 55 x 726
Löffel	1	70 x 45 x 600
Planierschild	1	110 x 60 x 197
Ausleger-schwenkung	1	95 x 60 x 449

KABINE

Für eine optimale Temperatur- und Luftfeuchtigkeitsregelung sind Klimaanlage und Heizung integriert. Ein automatisch geregelter Lüfter liefert die druckbeaufschlagte und gefilterte Kabinenluft, die über mehrere Schächte in der gesamten Kabine verteilt wird. Der verstellbare, beheizbare und luftgefederte Fahrersitz hat einen integrierten Sicherheitsgurt. Der ergonomische Sitz und die Joystick-Konsole können unabhängig voneinander auf die Bedürfnisse des Fahrers eingestellt werden.

A-gewichteter Emissions-Schalldruckpegel an der Fahrerposition, LpAd (ISO 6396:2008)

Angegeben: 78 dB(A)

A-gewichteter Schalldruckpegel, LWAd (2000/14/EC)

Angegeben: 97 dB(A)

Gemessen: 96 dB(A)

SCHWENKMECHANISMUS

Der Schwenkmechanismus verwendet einen Axialkolbenmotor, der zum Erzielen eines maximalen Drehmomentes ein 2-stufiges Planetenuntersetzungsgetriebe im Ölbad antreibt.

- Schwenklager: einreihiges Schrägkugellager mit induktionsgehärtetem internem Getriebe
- Internes Zahnstangengetriebe in Schmiermittelbad

Max. Schwenkgeschwindigkeit

8,3 U/min

Max. Schwenkmoment

868,3 kgf·m

GEWICHT UND BODENDRUCK

	Maschinengewicht (kg)	Bodendruck (kgf/cm²)
300-mm-Gummiraupen	3995	0,36

FRONTANBAUGERÄTE

	Länge (mm)	Gewicht (kg)	Grabkräfte (ISO) (t)
Ausleger serienm.	2535	136	–
Löffelstiel serienm.	1500	81,5	1,95
Löffelstiel kurz	1330	74,3	2,12

FÜLLMENGEN

Kraftstofftank	43 l
Kühlsystem (Kühler)	4,8 l
Hydraulikölbehälter	38 l
Motoröl	5,8 l
Fahrerantrieb	2 × 0,9 l

ANTRIEB

Jede Kette wird von einem unabhängigen Axialkolbenmotor mit hohem Drehmoment über ein Planetengetriebe angetrieben. Zwei Hebel/Fußpedale sorgen für eine reibungslose Fahrt, bei Bedarf mit gegenläufigem Betrieb. Das Kettenfahrwerk schützt Fahrmotor, Bremse und Planetengetriebe. Die Mehrfachscheibenbremsen werden federbetätigt und hydraulisch gelöst.

Fahrgeschwindigkeit (niedriger/hoher Bereich)

2,4 - 4,2 km/h

Maximale Zugkraft

3,13 t

Maximale Steigfähigkeit

25° / 70 %

TECHNISCHE DATEN

KOMPONENTENGEWICHTE (KG)

Komponente	DX27Z-7		DX35Z-7		Anmerkung
	STD	OPT	STD	OPT	
Oberwagen ohne Front (Kabine/Schutzdach)	1448	1528	1603		ohne Gegengewicht
Gegengewicht	146		630		
Zusätzliches Gegengewicht	60		100		
Unterswagen	886		1117		Gummi
Frontausrüstung	316	369	492	499	
Ausleger	96		145		
Löffelstiel-Baugruppe	53	54	100	107	
Löffel	49,6	58	86		
Auslegerzylinder	22	22,5	30		
Löffelstielzylinder	21	21,5	31,5		
Löffelzylinder	15,7		24		
Planierschild	92		184		
Planierschildzylinder	16		16		

REISSKRÄFTE (ISO) – LÖFFELSTIEL

	Ausleger (m)	Löffelstiel (m)	Reißkraft Löffelstiel (kN)	Reißkraft Löffelstiel (kg)
DX27Z-7	2,09	1,3	12,7	1300
		1,1	14,2	1450
DX35Z-7	2,54	1,5	19,1	1950
		1,33	20,8	2120

REISSKRÄFTE (ISO) – LÖFFEL

	Inhalt (SAE) (m³)	Löffelreißkraft (kN)	Löffelreißkraft (kg)
DX27Z-7	0,08	21,8	2220
	0,06	21,8	2220
DX35Z-7	0,11	31,8	3240

LÖFFEL

		Inhalt (SAE) (m³)	Breite (mm)		Gewicht (kg)
			Mit Seitenschneider	Ohne Seitenschneider	
DX27Z-7	STD	0,08	476	450	58,5
	OPT	0,06	398	372	46
DX35Z-7	STD	0,11	576	550	85

ABMESSUNGEN

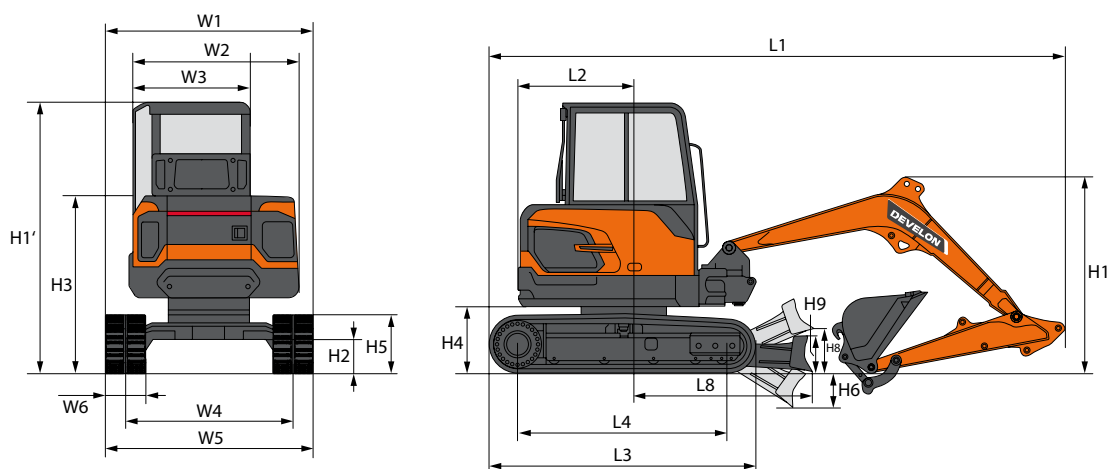

ABMESSUNGEN

		Einheit	DX27Z-7		DX35Z-7		
Vorn		-	Kabine	Schutzdach	Kabine		
Gegengewicht		-	Zusätzlich	-	Zusätzlich	-	
Auslegerlänge		mm	2090		2535		
Löffelstiellänge		mm	1300	1100	1500	1330	
Schaufelvolumen (ISO)		m³	0,06		0,11		
Unterwagen / Kettensteg		-	STD / Gummi		STD / Gummi		
L1	Gesamtlänge	mm	4191	4186	4777	4760	
H1	Gesamthöhe	Ausleger	mm	1688	1556	1679	1589
		Kabine	mm	2448		2479	
W1	Gesamtbreite	mm	1550		1700		
R1	Heckschwenkradius	mm	855	790	945	875	
H2	Bodenfreiheit	mm	217		235		
L2	Abstand hinteres Ende	mm	855	790	945	875	
W2	Oberwagenbreite	mm	1500				
W3	Kabinenbreite	mm	1062				
H3	Höhe über Abdeckung	mm	1471		1508		
H4	Lichte Höhe bis Gegengewicht	mm	512		537		
H5	Raupenhöhe	mm	451		475,5		
L3	Raupenlänge	mm	1960		2121		
L4	Turasabstand	mm	1540		1700		
W4	Spurweite	mm	1250		1400		
W5	Unterwagenbreite	mm	1550		1700		
W6	Stegbreite	mm	300				
H6	Planierschild Grabtiefe	mm	335		429		
H8	Planierschild Hubhöhe	mm	383		410		
H9	Planierschildhöhe	mm	259		380		
L8	Abstand bis Planierschildende	mm	1450		1605		
Auslegerschwenkwinkel (links/rechts)		mm	66,5 / 53,5				

ARBEITSBEREICH

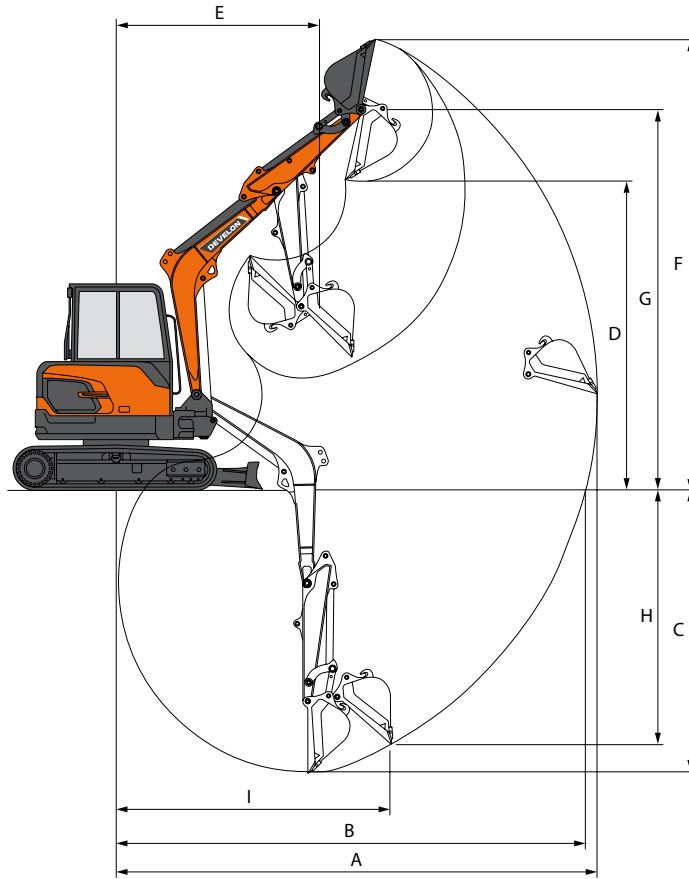

ARBEITSBEREICH

	Einheit	DX27Z-7		DX35Z-7	
Auslegerlänge	mm	2090		2535	
Löffelstiellänge	mm	1300	1100	1500	1330
Schaufelvolumen (SAE)	m³	0,06		0,11	
A Max. Grabreichweite	mm	4845	4655	5515	5355
B Max. Grabreichweite (Boden)	mm	4720	4520	5400	5235
C Max. Grabtiefe	mm	2845	2645	3445	3275
D Max. Ausschütthöhe	mm	3065	2935	3700	3580
E Min. Schwenkradius	mm	2095	2045	2145	2115
F Max. Grabhöhe	mm	4515	4385	5215	5095
G Max. Löffelbolzenhöhe	mm	3795	3665	4460	4345
H Max. vertikale Wandtiefe	mm	1690	1565	2045	1980
I Max. Radius (vertikal)	mm	3815	3670	4350	4215

SERIEN- UND SONDERAUSRÜSTUNG

- Serienausr. ○ Sonderausr.

Motor

- Develon D17 – Common Rail-Dieselmotor mit Direkteinspritzung, Stufe V-konform
- Automatische Drehzahlabsenkung

HYDRAULIKSYSTEM

- 2 × variable Kolbenpumpen + 2 Zahnradpumpen
- Hydraulikhammerleitung mit direkter Tankrückführung
- 2-Wege-Hochleistungshydraulikleitung mit Einstellung via Anzeigefeld
- Zylinderdämpfung und Schmutzdichtungen
- Schwenkverschlauchung (Pero)
- Schnellwechslerleitung

Kabine und Innenraum

- 4-Säulen-Schutzdach mit 5,7-Zoll-Digital-Instrumententafel beim DX27Z-7
- Druckbeaufschlagte, schallisolierte, beheizbare Kabine beim DX35Z-7
- Mechanisch gefederter Sitz
- Hochziehbare Frontscheibe und abnehmbare untere Frontscheibe
- Arretierbare Schiebefenster rechts
- Deckenleuchte
- Intervall-Scheibenwischer (nicht beim DX27Z-7 Schutzdach)
- Mehrere Staufächer
- Ebener, geräumiger, leicht zu reinigender Boden
- Getränkehalter
- Diebstahlschutz
- 5,7-Zoll-Digital-Instrumententafel
- Elektrische Hupe
- Motordrehzahlregler
- Hydrostatiksystem mit zwei Fahrstufen (Handschtaltung oder Automatik)
- DAB-Radio mit Freisprechanlage (nicht beim DX27Z-7 Schutzdach)
- USB-Ladegerät + 12-V-Steckdose
- Serielle Datenkommunikationsschnittstelle für Notebook
- Einstellbare PPC-Handgelenksteuerhebel für Löffelstiel, Ausleger, Löffel und Schwenkmotor mit gleitender Proportionalsteuerung
- für Anbaugeräte, FNR-Schalter und Zusatzhydrauliktasten
- Fahrpedale und Handhebel
- Hauptschlüssel
- Druckbeaufschlagte, schallisolierte, beheizbare Kabine beim DX27Z-7
- Klimaanlage als Sonderausrüstung für DX27/35 Kabine

Sicherheit

- Überrollschutz (Roll Over Protective Structure; ROPS)
- Sicherheitsventile für Ausleger- und Löffelstielzylinder
- Überlastmelder
- Rundumwarnleuchte (ausgenommen DX27Z-7 Schutzdach)
- Hydraulik-Sicherheitsperrhebel
- Sicherheitsglas
- Hammer für Notausstieg
- Not-Aus-Motorabschalttaste
- Verstärkte Stahlgussgelenke
- Batterietrennschalter
- LED-Arbeitsscheinwerfer (1 am Ausleger)
- Verschließbarer Tankdeckel
- LED-Arbeitsscheinwerfer (2 oben auf der Kabine, 1 oben auf dem DX27Z-7 Schutzdach)
- Rückfahrkamera (als Satz erhältlich)

Sonstige

- DX27Z-7: 2090 mm Monoausleger – 1100 mm Löffelstiel
- DX35Z-7: 2540 mm Monoausleger – 1330 mm Löffelstiel
- DEVELON Fleet Management Web (Telematiksystem)
- Auslegerzylinderschutz
- Doppelement-Luftfilter
- Selbstdiagnosefunktion
- Batterie (12 V, 55 Ah), Lichtmaschine (12 V, 75 A)
- Zentralschmierung der Gelenke von Drehkranz und Arbeitsgruppe
- DX27Z-7: 2090 mm Monoausleger – 1300 mm Löffelstiel – 60 kg zus. Gegengewicht
- DX35Z-7: 2540 mm Monoausleger – 1500 mm Löffelstiel – 100 kg zus. Gegengewicht

Unterwagen

- Fester Unterwagen
- Hydraulische Ketteneinstellvorrichtung
- 300-mm-Gummiraupen
- Planierschild
- Geschmierte, versiegelte Kettenglieder

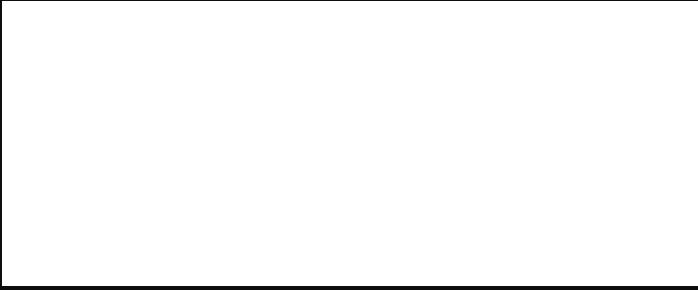

Powered by Innovation

MEHR ENTDECKEN:
DX27Z-7



DX35Z-7



DEVELON

DOOSAN Infracore Europe s.r.o.
IBC - Pobřežní 620/3, 186 00 Praha 8-Karlín
Czech Republic

©2023 DEVELON D4601221-DE (04-23)

Bestimmte technische Daten basieren auf technischen Berechnungen und sind keine tatsächlichen Messungen. Technische Daten dienen nur zu Vergleichszwecken und können sich ohne vorherige Ankündigung ändern. Die technischen Daten für Ihr individuelles Develon-Gerät können aufgrund von normalen Abweichungen bei Konstruktion, Fertigung, Betriebsbedingungen und anderen Faktoren variieren. Bilder von Develon-Maschinen zeigen nicht unbedingt die Standardausrüstung.